

# CR4S

2,4GHz Radio System



# ABSiMA

©Copyright 2021  
Absima GmbH



**! WARNING:**  
This product is only for 14 years  
old or above

## Einleitung zu Ihrer Absima CR6S 2.4 GHz Fernsteuerung

Vielen Dank, dass Sie sich für eine Fernsteuerung aus dem Hause Absima entschieden haben.

Sie bekommen ein absolutes Hochleistungs-Produkt mit Funktion auf dem neuesten Stand der Technik.

Bitte lesen Sie sich die Bedienungsanleitung vor der ersten Inbetriebnahme aufmerksam durch.

Die grundlegenden Sicherheits- und Warnhinweise sind wesentlicher Bestandteil dieser Anleitung und bilden die Basis für den Umgang mit dem Produkt. Somit vermeiden Sie Schäden, die durch unsachgemäßen Gebrauch entstehen können. Bewahren Sie die Bedienungsanleitung (gedruckt und/oder als PDF) griffbereit auf und geben Sie sie beim Verkauf des Produkts an den Käufer weiter.

### Sicherheitshinweise und Warnhinweise

Beim Betrieb von ferngesteuerten Modellen können Sach- und Personenschäden entstehen.

Eine Haftpflichtversicherung ist in vielen Ländern der EU Pflicht. Sollten Sie sich nicht sicher sein, ob Ihre Haftpflichtversicherung den Betrieb von ferngesteuerten Modellen abdeckt, dann informieren Sie sich bei ihrer Versicherung. Nicht autorisierte Änderungen an Ihrem Absima Produkt sind untersagt, da diese gefährlich sind und das Gerät oder gar Personen schädigen können. Verwenden Sie ausschließlich original Zubehör- und Ersatzteile.

Nochmal der Appell ! Bitte nehmen Sie das Gerät nicht in Betrieb, bevor Sie diese Bedienungsanleitung und die folgenden Sicherheitshinweise sorgfältig gelesen haben. Ferngesteuerte Modelle bergen ein erhebliches Gefahrenpotenzial. Aufbau und Installation der RC-Anlage, sowie der Betrieb erfordern technisches Verständnis, Sorgfalt und sicherheitsbewusstes, verantwortungsvolles Verhalten. Fehler oder unsachgemäßer Gebrauch können erhebliche Schäden und schwere Verletzungen zur Folge haben. Ein, aus welchen Gründen auch immer, außer Kontrolle geratenes Modell kann erhebliche Sach- oder Personenschäden verursachen. Bewegliche Teile müssen leichtgängig sein.

Kabel und Anschlüsse dürfen keine Beschädigungen haben.



Dieses Produkt ist nicht für Kinder unter 14 Jahren geeignet.

Wenn Sie das Gerät im Zusammenspiel mit Produkten anderer Hersteller betreiben, vergewissern Sie sich über deren Qualität und Funktionstüchtigkeit. Jede neue bzw. veränderte Konstellation ist vor Inbetriebnahme einem sorgfältigen Funktions- und Reichweitentest zu unterziehen. Nehmen Sie das Gerät bzw. Modell nicht in Betrieb, wenn die Funktionalität beeinträchtigt scheint. Absima übernimmt für Fremdfabrikate keinerlei Verantwortung oder/und Haftung. Konfigurieren Sie ein neues Modell mit der nötigen Sorgfalt und in Ruhe. Stellen Sie sicher, dass der Antrieb des Modells nicht ungewollt anlaufen kann. Überprüfen Sie alle Funktionen. Machen Sie sich mit der Bedienung des Senders vollständig vertraut, bevor Sie das Modell komplett in Betrieb nehmen.

Beachten Sie, dass sich bei schnellen Temperaturwechseln Kondenswasser im Sender absetzen kann. Generell Feuchtigkeit kann die Funktion des Senders und anderer Komponenten der Fernsteueranlage beeinträchtigen. Im Fall von Feuchtigkeit in elektrischen Geräten stellen Sie den Betrieb sofort ein, trennen Sie die Stromversorgung und lassen Sie das Gerät möglichst in geöffnetem Zustand austrocknen (bis zu einigen Tagen). Danach führen Sie einen sorgfältigen Funktionstest durch.

Sie müssen immer Sichtkontakt zu Ihrem Modell haben. Bei Nebel, Starkregen, Schneefall und in der Nacht sollten Sie vom Betrieb Ihres Modells absehen.

Betreiben Sie Ihr Modell nie bei Müdigkeit oder unter Alkohol- und Medikamenteneinfluss.

Lassen Sie die Fernsteuerung nie in der prallen Sonne liegen.

Bestimmungsgemäßer Gebrauch: die CR6S Fernsteuerungsanlage ist ausschließlich zur Fernsteuerung von Modellen vorgesehen.

Wir behalten uns Änderungen am Design, der technischen Daten und Benutzungsanforderungen ohne Benachrichtigung vor.

Beachten Sie stets die Einschalt- und Ausschalt-Reihenfolge, damit ein unkontrolliertes und damit gefährliches Anlaufen des Antriebes vermieden wird!

Einschalten / Inbetriebnahme: 1. Sender einschalten / 2. Antriebs-Akku anstecken / 3. Modell einschalten

Ausschalten / Außerbetriebnahme: 1. Modell ausschalten / 2. Antriebs-Akku trennen / 3. Sender ausschalten

Beim Betrieb Ihres Modells bitte diese Punkte beachten:

- Modell nur auf geeigneten Flächen betreiben
- Unbedingt genügend Abstand zu anderen Personen einhalten. Gefährden Sie keine anderen Personen, Tiere oder Gegenstände. Betreiben Sie Ihr Modell nur auf privaten oder extra zu diesem Zweck zugelassenen Plätzen.
- Keine riskanten Fahrmanöver in der Nähe von Personen durchführen.
- Eigenes Können und Fähigkeiten einbeziehen – bitte keine Selbstüberschätzung.
- Bei Anzeichen von Störungen oder Problemen bitte sofort anhalten und den Fahrbetrieb einstellen.



# Contents

<b>1. Sicherheit</b> .....	<b>3</b>
1.1 Sicherheitssymbole.....	3
1.2 Sicherheitsanweisungen .....	3
Obligatorisches.....	3
<b>2. Einführung</b> .....	<b>4</b>
2.1 Fernsteuerung Überblick .....	4
2.2 Empfänger Überblick .....	5
<b>3. Erste Schritte</b> .....	<b>6</b>
3.1 Batterien in die Fernsteuerung einlegen .....	6
<b>4. Anleitung</b> .....	<b>7</b>
4.1 Einschalten .....	7
4.2 Verbindungsvorgang Fernsteuerung/Empfänger .....	7
4.3 LED Bezeichnungen.....	7
4.4 Kalibration.....	8
4.5 Ausschalten.....	8
<b>5. System Funktionen</b> .....	<b>9</b>
5.1 Beschreibung der Kanäle .....	9
5.2 Reverse-Funktion der Kanäle.....	9
5.3 Trimmung (Feinjustierung) .....	9
5.4 Dual Rate Funktion .....	9
5.5 Mode Umschaltungen .....	10
5.6 Failsafe-Funktion .....	10
5.7 Beginner Modus .....	10
<b>6. Produkt Spezifikation</b> .....	<b>11</b>
6.1 Spezifikation der Fernsteuerung .....	11
6.2 Spezifikation des Empfängers .....	12
<b>7. Inhalt der Verpackung</b> .....	<b>12</b>
<b>8. Zertifizierung</b> .....	<b>13</b>
8.1 Garantiebestimmungen.....	13
8.2 Haftungsausschluss.....	13
8.3 Konformitätserklärung .....	13
8.4 Entsorgung.....	13

## 1. Sicherheit

### 1.1 Sicherheitssymbole

Achten Sie genau auf die folgenden Symbole und ihre Bedeutung. Die Nichtbeachtung dieser Warnhinweise kann zu Schäden führen, Verletzungen oder Tod führen.

 Gefahr	• Die Nichtbeachtung dieser Anweisungen kann zu sehr schweren Verletzungen führen.
 Warnung	• Die Nichtbeachtung dieser Anweisungen kann zu schweren Verletzungen führen.
 Achtung	• Die Nichtbeachtung dieser Anweisungen kann zu schweren Verletzungen führen.

### 1.2 Sicherheitsanweisungen



**Verboten**



**Obligatorisch**



- Verwenden Sie das Produkt nicht in der Nacht oder bei schlechtem Wetter wie Regen oder Gewitter. Dies kann zu unregelmäßigem Betrieb oder Kontrollverlust führen.
- Verwenden Sie das Gerät nicht bei eingeschränkter Sicht.
- Benutzen Sie das Gerät nicht bei Regen oder Schnee. Jeglicher Kontakt mit Feuchtigkeit (Wasser oder Schnee) kann zu fehlerhaftem Betrieb oder zum Verlust der Kontrolle führen.
- Interferenzen können zum Verlust der Kontrolle führen. Um Ihre Sicherheit und die anderer Personen zu gewährleisten, dürfen Sie das Gerät nicht an den folgenden Orten betreiben:
  - In der Nähe eines Ortes, an dem andere Funksteuerungsaktivitäten stattfinden können
  - In der Nähe von Stromleitungen oder Kommunikationsantennen
  - In der Nähe von Menschen oder Straßen
  - Auf Gewässern, auf denen sich Passagierboote befinden
- Verwenden Sie dieses Produkt nicht, wenn Sie müde sind, sich unwohl fühlen oder unter dem Einfluss von Alkohol oder Drogen stehen. Dies kann zu schweren Verletzungen bei Ihnen oder anderen führen.
- Das 2,4-GHz-Funksignal ist auf die Sichtlinie beschränkt. Halten Sie Ihr Modell immer in Sichtweite, da ein großes Objekt das Signal blockieren und zum Verlust der Kontrolle führen kann.
- Berühren Sie keine Teile des Modells, die während des Betriebs oder unmittelbar nach dem Gebrauch Wärme erzeugen können. Das Triebwerk, der Motor oder der Geschwindigkeitsregler können sehr heiß sein und schwere Verbrennungen verursachen.



- Die falsche Verwendung dieses Produkts kann zu schweren Verletzungen oder zum Tod führen. Um Ihre Sicherheit und die Ihres Geräts zu gewährleisten und Ihrer Ausrüstung zu gewährleisten, lesen Sie dieses Handbuch und befolgen Sie die Anweisungen.
- Vergewissern Sie sich, dass das Produkt ordnungsgemäß in Ihrem Modell installiert ist. Bei Nichtbeachtung kann es zu schweren Verletzungen führen.
- Vergewissern Sie sich, dass der Empfängerakku abgeklemmt ist, bevor Sie den Sender ausschalten. Bei Nichtbeachtung kann zu unbeabsichtigtem Betrieb führen und einen Unfall verursachen.
- Stellen Sie sicher, dass alle Motoren in der richtigen Richtung laufen. Falls nicht, stellen Sie die Drehrichtung zuerst richtig ein.
- Stellen Sie sicher, dass das Modell innerhalb des maximalen Bereichs des Übertragungssystems bleibt, um einen Verlust der Kontrolle zu vermeiden.

## 2. Einführung

Der „CR4S“ ist ein einfacher 4-Kanal-Sender, welcher die neueste AFHDS 2.4GHz ATN Frequenzsprungtechnologie von ABSIMA verwendet. Der Sender ist leicht und kompakt im Design, komfortabel und ergonomisch. Er hat einen Einsteiger-Modus und ist auch für Anfänger leicht zu bedienen.

### 2.1 Fernsteuerung Überblick

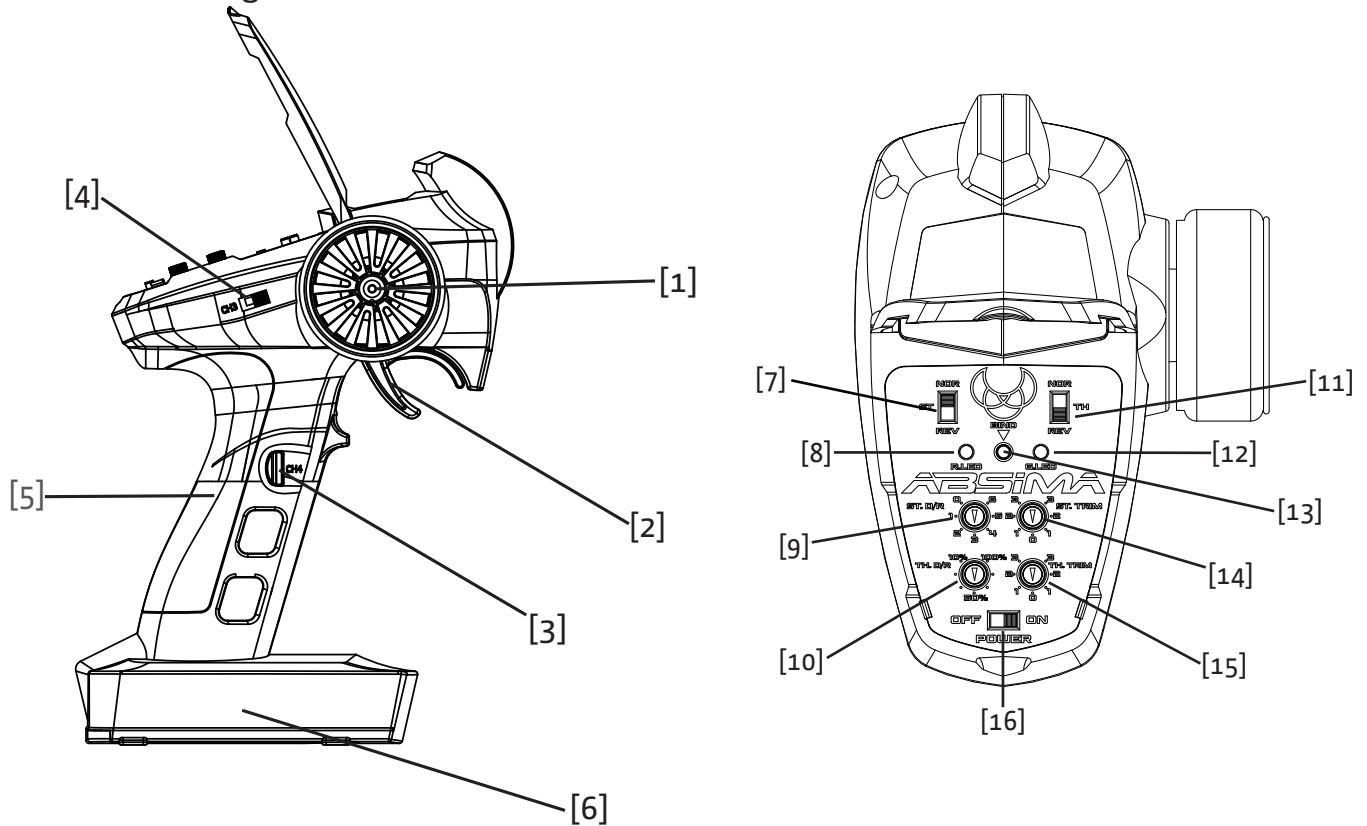

[1]	Verstellbares Handrad, 35 Grad auf jeder Seite (CH1)	[9]	ST. D/R
[2]	Gashebel, 25 Grad vor und 12.5 Grad zurück (CH2)	[10]	TH. D/R
[3]	Drucktaste (CH4) (Flip-Funktion)	[11]	TH. REV
[4]	3-Positionen Kippschalter (CH3)	[12]	G. LED
[5]	Griff	[13]	BIND-Knopf
[6]	Batteriefach 4x1.5V LR6 (AA) Batterien	[14]	ST. TRIM
[7]	ST. REV	[15]	TH. TRIM
[8]	R. LED	[16]	Ein/Aus Schalter

## 2.2 Empfänger Übersicht

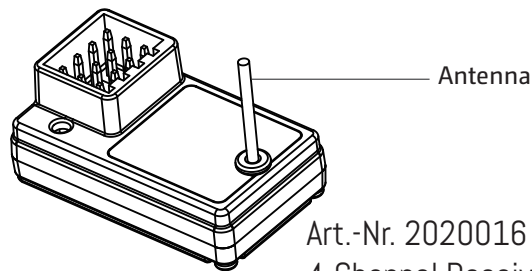
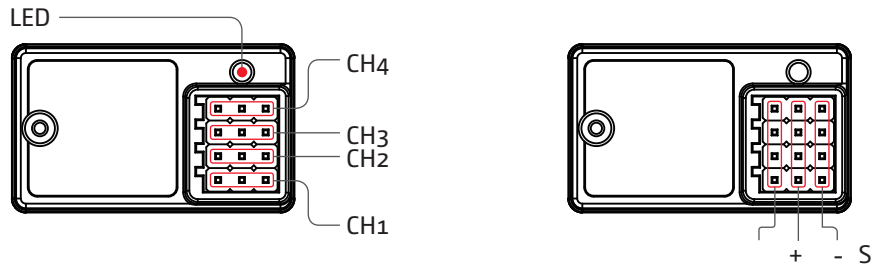

Art.-Nr. 2020016  
4-Channel Receiver "R4WP-Micro" 24 GHz



Note

- Um die beste Signalqualität zu gewährleisten, muss die Antenne senkrecht zum Modellkörper in aufrechter Position montiert werden.

## 2.3 Zubehör separaterhältlich

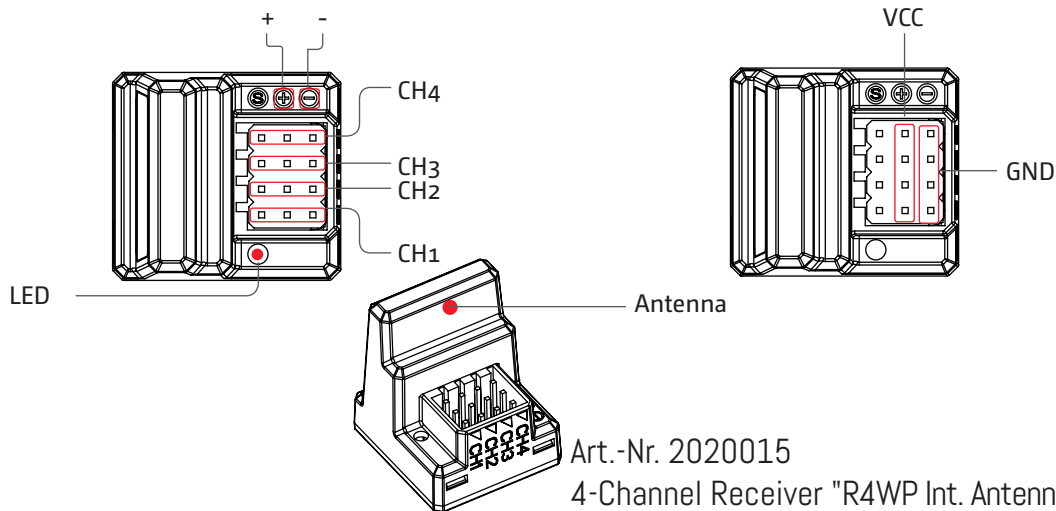

Art.-Nr. 2020015  
4-Channel Receiver "R4WP Int. Antenna" 24 GHz









Art.-Nr. 4140016  
TX LiPo 2S 74V 1200mAh SC mit LiPo Protect (JR/FUT)

### 3. Erste Schritte

Legen Sie vor der Inbetriebnahme die Batterie ein und schließen Sie das System wie unten beschrieben an.

#### 3.1 Batterien in Fernsteuerung einlegen

	<b>Gefahr</b>	• Verwenden Sie nur die spezifisch vorgesehenen Batterien
	<b>Gefahr</b>	• Öffnen Sie nicht die Batterie und versuchen Sie nicht, ihn zu reparieren.
	<b>Gefahr</b>	• Beschädigen Sie nicht die Batterie und vermeiden Sie einen Kurzschluss
	<b>Gefahr</b>	• Nicht übermäßiger Hitze oder Flüssigkeiten aussetzen.
	<b>Gefahr</b>	• Lassen Sie die Batterien nicht fallen und vermeiden Sie extreme Stöße
	<b>Gefahr</b>	• Lagern Sie Batterien immer kühl und trocken
	<b>Gefahr</b>	• Verwenden Sie keine beschädigten oder leeren Batterien

Batterietyp: LR6 "AA" size **or** 2S Lipo-Akku

Installation der Batterien:

1. Öffnen Sie das Batteriefach
2. Legen Sie 4 vollgeladene Batterien in das Batteriefach ein. Achten Sie auf guten Kontakt an den Anschlüssen.

**ODER**

Stecken Sie einen wiederaufladbaren 2S Lipo-Akku (Absimas Art.-Nr. 4140016)

3. Schließen Sie das Batteriefach

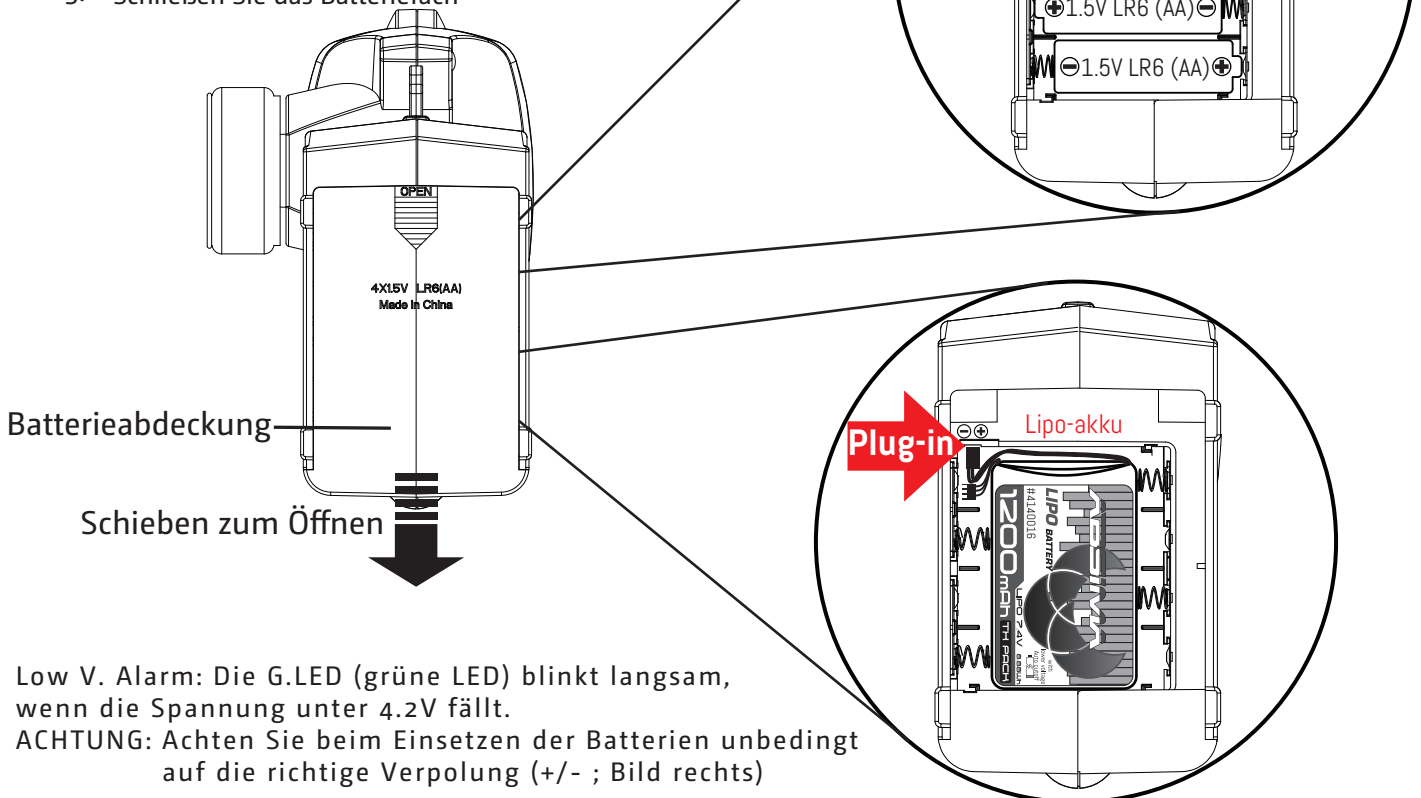

Low V. Alarm: Die G.LED (grüne LED) blinkt langsam, wenn die Spannung unter 4.2V fällt.  
**ACHTUNG:** Achten Sie beim Einsetzen der Batterien unbedingt auf die richtige Verpolung (+/- ; Bild rechts)

## 4. Anleitung

Befolgen Sie nach dem Einrichten die nachstehenden Anweisungen, um das System zu bedienen.

### 4.1 Einschalten

Gehen Sie wie folgt vor, um den Sender einzuschalten:

1. Vergewissern Sie sich, dass die Batterien vollständig geladen und korrekt installiert sind.
  2. Schalten Sie den Schalter in die Position [ON]. Wenn der Schalter eingeschaltet ist, leuchtet die LED R. auf.
  3. Verbinden Sie den Empfänger mit dem Stromnetz.
- Schalten Sie aus Sicherheitsgründen immer zuerst den Sender und dann den Empfänger ein!

	Note	• Gehen Sie vorsichtig vor, um Schäden oder Verletzungen zu vermeiden.
---	------	--

	Note	• Vergewissern Sie sich, dass die Gasstellung in der Neutralposition befindet.
---	------	--

### 4.2 LED

1. R.LED: Rote Power LED
2. G.LED: Grüne Status LED
3. Low V Alarm: Wenn die Spannung niedriger als 4.2 V ist, blinkt die G.LED auf dem Bedienfeld langsam.

### 4.3 Verbindungsprozess

Der Sender und der Empfänger sind werksseitig bereits miteinander verbunden.

Wenn jedoch der Empfänger ausgetauscht oder zusätzliche Empfänger angeschlossen werden müssen, befolgen Sie diese Schritte:

1. Schalten Sie den Sender ein, während Sie die Bind-Taste gedrückt halten, um in den Verbindungs-Modus zu gelangen. Die G.LED beginnt schnell zu blinken.
  - Lassen Sie den Binde-Knopf los, sobald Sie im Binde-Modus sind.
2. Der Empfänger wechselt automatisch in den Bindemodus, wenn er eingeschaltet wird.
3. Wenn das Binden erfolgreich war, blinkt die LED des Empfängers langsam. Nach einem Neustart ist der Bindeprozess abgeschlossen.

Hinweis: Schalten Sie beim Binden zuerst den Sender in den Bindemodus.

Danach aktivieren Sie den Empfänger!

• **Achtung: Diese Prozedur gilt für den ABSIMA CR4S Sender (2000010) und die R4WP Empfänger (2020015 & 2020016!). Unterschiedliche Empfänger haben unterschiedliche Bindungsprozeduren. Weitere Informationen finden Sie auf der ABSIMA-Website in den Handbüchern.**

• **Die Produktinformationen werden regelmäßig aktualisiert. Bitte besuchen Sie unsere Website für die aktuellsten Informationen**



#### 4.4 Kalibration

Mit dieser Funktion wird die Neutralstellung von Gas und Lenkung eingestellt.

Jeder Sender wird vor dem Start der Funktion kalibriert, falls jedoch eine Kalibrierung erforderlich ist, befolgen Sie bitte die folgenden Schritte:

1. Drehen Sie das Rad so weit wie möglich im Uhrzeigersinn, und drücken Sie den Gashebel bis zum Anschlag nach vorne durch (Bremse). Schalten Sie dann den Sender im Kalibrierungsmodus ein.
  - Die R.LED und die G.LED blinken zweimal.
2. Lenkrad kalibrieren: Drehen Sie das Rad vollständig im Uhrzeigersinn, dann vollständig gegen den Uhrzeigersinn.
  - Wenn die Lenk-Kalibrierung abgeschlossen ist, erlischt die R.LED.
3. Gashebel kalibrieren: Ziehen Sie den Gashebel bis zum Anschlag zu sich heran (Vollgas) und anschließend drücken Sie den Gashebel bis zum Anschlag durch (Bremse).
  - Wenn die Kalibrierung abgeschlossen ist, erlischt die G.-LED.
4. Sobald die Kalibrierung abgeschlossen ist, drücken Sie die Bindungstaste, um zu speichern und das Gerät zu verlassen.

#### 4.5 Ausschalten

Führen Sie die folgenden Schritte aus, um das System auszuschalten:

1. Trennen Sie die Stromversorgung des Empfängers.
2. Schalten Sie den Schalter des Senders in die Aus-Position.



**Gefahr**

- **Vergewissern Sie sich, dass die Stromversorgung des Empfängers unterbrochen ist, bevor Sie den Sender ausschalten. Nichtbeachtung kann zu Schäden oder schweren Verletzungen führen.**

## 5. System Funktionen

Dieser Abschnitt befasst sich mit den Funktionen und ihrer Verwendung.

### 5.1 Beschreibung der Kanäle

Der Sender besitzt insgesamt 4 Kanäle, die wie folgt aufgeteilt sind:

- CH1 : Lenkrad
- CH2 : Gashebel
- CH3 : 3-Positionen Kippschalter
- CH4 : Druckknopf

**Hinweis: Standardmäßig beträgt der Ausgang von CH4 1000us, danach pendelt die Taste zwischen 1000 und 2000us.**

### 5.2 Reverse Funktion

Mit dieser Funktion können Sie die Drehrichtung des Servos oder Motors einstellen. Die Regler S T.REV / TH.REV sind die Umschalttasten für CH1 und CH2. Ist der Knopf oben, zeigt er Reverse an, nach unten zeigt er Normal an.

### 5.3 Trimmung

ST.TRIM/TH.TRIM: Einstellung des Geradeauslaufs und der Gas-Neutralposition

Der S T.TRIM ist zuständig für die Trimmung von CH1 (Lenkung) und kann nach Betriebsumschaltung auch für CH3 verwendet werden.

Der TH. TRIM ist zuständig für die Trimmung von CH2 (Gas/Bremse) und kann nach Betriebsumschaltung auch für CH4 verwendet werden.

Für die Umschaltung der Betriebsart siehe [5.5 Betriebsartumschaltung]. Einstellbereich: -120us - + 120us;

### 5.4 Dual Rate Funktion

ST.D/R &TH.D/R Dual Rate Funktion: Durch Betätigung des Drehreglers kann der Lenkeinschlag bzw. die Motor-Drehleistung erhöht/reduziert werden.

Der ST.D/R ist zuständig für die Trimmung von CH1 (Lenkung) und kann nach Betriebsumschaltung auch für CH3 verwendet werden.

Der TH.D/R ist zuständig für die Trimmung von CH2 (Gas/Bremse) und kann nach Betriebsumschaltung auch für CH4 verwendet werden.

Für die Umschaltung der Betriebsart siehe [5.5 Betriebsartumschaltung]. Einstellbereich: -120% - +120%

## 5.5 Mode Umschaltung

Diese Funktion ist für die Verwendung der Funktionen S T.TRIM und S T.D/R, aber für verschiedene Kanäle (siehe [5.3 Trimmen], [5.4 D/R]).

### Funktionswahl:

Drücken Sie im eingeschalteten Zustand die Taste BIND zweimal (innerhalb von 1 s), um zwischen Modus 1 und Modus 2 umzuschalten. In der Regel wird Modus 1 verwendet.

Modus 1: R.LED leuchtet immer, G.LED ist aus. ST.TRIM ist für CH1 Trimmung. ST.D/R ist für die CH1 Einstellung des Lenkeinschlags. TH.TRIM steht für die Trimmung des CH2-Drehgebers. TH.D/R ist für die Einstellung des CH2-Drehzahlsignals.

Modus 2: R.LED und G.LED blinken abwechselnd. ST.TRIM und ST.D/R können nun zur Einstellung von CH3 verwendet werden. TH.TRIM und TH.D/R stehen nun für die Einstellung des CH4 zur Verfügung.

## 5.6 Failsafe-Funktion

Diese Funktion legt fest, was der Empfänger weitergeben soll, wenn das Signal zum Sender verloren gegangen ist.

### Einrichten:

Schalten Sie den Sender und Empfänger ein und legen Sie im normalen Betriebsmodus fest, wie der Empfänger bei Signalverlust reagieren soll und speichern Sie diese Einstellung durch Drücken der Bind-Taste für 3 Sekunden. Der Sender bestätigt die erfolgreiche Speicherung durch blinken der grünen LED (2 Sek.).

Wenn nun der Empfänger das Sendersignal nicht mehr empfängt, gibt er das programmierte Signal aus.

**Achtung:** Die Failsafe-Funktion ist werkseitig nicht voreingestellt und muss daher manuell programmiert werden. Wenn kein Failsafe-Signal eingestellt wurde, wird der Empfänger bei einem Signalausfall keinerlei Funktion ausführen.

## 5.7 Beginner Modus

Der Beginner-Modus ist für Neueinsteiger in das Hobby gedacht. In diesem Modus wird die Drehzahl automatisch auf 50 Prozent begrenzt.

### Einstellung:

Um zwischen dem Hobby- und dem Normalmodus umzuschalten, drücken und halten Sie zunächst die Taste Kanal 4, drehen Sie das Lenkrad gegen den Uhrzeigersinn und schalten Sie den Sender ein.

**Hinweis:** Standardmäßig befindet sich das System im Normalbetrieb. Die grüne LED blinkt während des Einschaltens langsam für 3 Sek., wenn sich das System im Beginner-Modus befindet.

## 6. Produkt Spezifikation

Dieser Abschnitt enthält die Spezifikationen für CR4S-Sender und R4WP-Empfänger.

### 6.1 Spezifikation der Fernsteuerung (CR4S - Art.-Nr.2000010)

Product Model	CR4S
Channels	4
Model Type	Car, Boat
RF	2.4GHz ISM
RF Power	<20dBm
2.4GHz Protocol	ANT
Distance	>150m (ground)
Channel Resolution	1024
Battery	6V DC 1.5AAA*4
Charging Interface	NO
Life time	According to battery type
Low Voltage Warning	<4.2V
Antenna Type	Built-in single antenna
Data Interface	No
Temperature Range	-10°C — +60°C
Humidity Range	20—95%
Online Update	No
Color	Black
size	118*73*145mm
weight	130g
Certification	CE, EMC, Radio Equipment Directive (RED)

## 6.2 Spezifikation des Empfängers

R4WP-Micro (Art.-Nr. 2020016):

Product Model	R4WP-Micro
PWM Channels	4
RF	2.4GHz ISM
2.4GHz Protocol	ANT
Distance	>150m (ground)
Antenna Type	single antenna
Power	3.5-8.4V
RSSI	No
Data Interface	PWM
Temperature Range	-10°C — +60°C
Humidity Range	20—95%
Online Update	No
weight	5g
size	30.2*18.0*13.0mm
Certification	CE, Radio Equipment Directive (RED)

R4WP Int. Antenna (Art-Nr.2020015):

Product Model	R4WP Int. Antenna
PWM Channels	4
RF	2.4GHz ISM
2.4GHz Protocol	ANT
Distance	>150m (ground)
Antenna Type	Built-in single antenna
Power	3.5-8.4V
RSSI	No
Data Interface	PWM
Temperature Range	-10°C — +60°C
Humidity Range	20—95%
Online Update	No
weight	6g
size	22.6*20.6*25.5mm
Certification	CE, Radio Equipment Directive (RED)

## 7. 7. Inhalt der Verpackung

Sender x 1 (CR4S)  
Empfänger x 1 (R4WP)

## 8. Zertifikation

### 8.1 Garantiebestimmungen

Mit dem Erwerb und Gebrauch Ihres Absima Produkts erklären Sie sich mit den Garantiebestimmungen der Absima GmbH einverstanden.

Die Garantie bezieht sich nur auf bereits beim Kauf des Produktes vorhandene Material- und/oder Funktionsmängel.

Von der Garantie ausgeschlossen sind:

- Schäden durch falsche Anwendung
- Schäden durch Vernachlässigung der Sorgfaltspflicht
- Schäden durch unsachgemäße Behandlung und Wartungsfehler
- Flüssigkeitsschäden

Garatiefälle melden Sie bitte Ihrem Verkäufer/Fachhändler.

Sollte eine Einsendung Ihres Produktes notwendig sein, legen Sie bitte Ihren Kaufbeleg und eine detaillierte Fehlerbeschreibung der Sendung bei. Zudem brauchen wir Ihre kompletten Kontaktdaten (gut leserlich).

Die direkte Zusendung an die Serviceabteilung der Absima GmbH bedarf der vorhergehenden Absprache. Dies kann telefonisch unter +49 911 65084130 oder per E-Mail an [service@absima.com](mailto:service@absima.com) erfolgen.

Die anfallenden Portokosten trägt der Versender. Unfreie oder kostenpflichtige Pakete werden nicht angenommen. Jeder eingehende Garantiefall wird zunächst durch unsere Serviceabteilung auf Zulässigkeit geprüft. Für Reklamationen die nicht unter die Garantie fallen, können ggf. Kosten für die Überprüfung anfallen. Reparaturen oder Leistungen die nicht unter die Garantie fallen, berechnen wir per Vorkasse.

### 8.2 Haftungsausschluss

Da die Einhaltung der Bedienungsanleitung, sowie der Betrieb und die Bedingungen zur Verwendung des Produktes zu keiner Zeit von der Absima GmbH überwacht werden kann, übernimmt die Absima GmbH keinerlei Haftung für Schäden, Kosten, Verluste, die sich aus falscher Handhabung und/oder fehlerhaften Betrieb ergeben oder in irgendeiner Weise damit zusammenhängen. Soweit gesetzlich zugelassen, wird die Verpflichtung zur Schadensersatzleistung, aus welchen rechtlichen Begründungen auch immer, auf den Rechnungswert des am Ereignis beteiligten Absima Produkts begrenzt. Dies gilt nicht, soweit wir durch zwingende gesetzliche Vorschriften oder grobe Fahrlässigkeit unbeschränkt haften müssen.

### 8.3 Konformitätserklärung

Hiermit erklärt der Hersteller, dass sich das Produkt in Übereinstimmung mit den grundlegenden Anforderungen und den übrigen einschlägigen Bestimmungen der EU Richtlinie befindet.

Die Konformitätserklärung kann unter

<http://absima.com/index.php/downloads/erklaerungen/>

eingesehen werden oder unter  
Absima GmbH – Gibitzenhofstraße 127a/RG – 90443 Nürnberg  
angefordert werden.



### 8.4 Entsorgung

Elektronische Altgeräte sind Rohstoffe und gehören nicht in den Hausmüll. Ist das Produkt am Ende seiner Lebensdauer, so entsorgen Sie dieses gemäß den geltenden gesetzlichen Bestimmungen bei Ihren kommunalen Sammelstellen. Eine Entsorgung im Hausmüll oder zu Lasten der Umwelt ist verboten.

Wichtig! Entfernen Sie vor der Entsorgung die Batterien oder den/die Akkus. Für Batterien und Akkus gilt ein getrenntes Rücknahme-System.

Sie leisten mit der fachgerechten Entsorgung Ihrer Altgeräte einen wichtigen Beitrag zum Umweltschutz.

Absima GmbH  
Gibitzenhofstraße 127 a / RG  
90443 Nürnberg, Deutschland  
Tel.: +49 911 65084130 / Fax: +49 911 65084140  
[www.absima.com](http://www.absima.com)



Technische Änderungen, Änderung am Design und an Ausstattung vorbehalten



## Présentation de votre télécommande Absima CR4S 2,4 GHz

Merci d'avoir choisi une télécommande Absima.

Vous obtenez un produit de haute performance absolue avec des fonctionnalités de pointe.

Veuillez lire attentivement le mode d'emploi avant la première utilisation.

Les consignes de sécurité et d'avertissement de base font partie intégrante de ces instructions et constituent la base de l'utilisation du produit. De cette façon, vous évitez les dommages qui pourraient résulter d'une utilisation incorrecte.

Conservez le mode d'emploi (imprimé et/ou au format PDF) à portée de main et remettez-le à l'acheteur lors de la vente du produit.

### Consignes de sécurité et avertissements

L'utilisation de modèles télécommandés peut entraîner des dommages matériels et corporels. L'assurance responsabilité civile est obligatoire dans de nombreux pays de l'UE. Si vous n'êtes pas sûr que votre assurance responsabilité civile couvre le fonctionnement des modèles télécommandés, veuillez contacter votre compagnie d'assurance.

Toute modification non autorisée de votre produit Absima est interdite, car elle est dangereuse et peut endommager l'appareil ou les personnes. N'utilisez que des accessoires et pièces de rechange d'origine.

Encore une fois, l'appel ! Ne mettez pas l'appareil en service avant d'avoir lu attentivement ce mode d'emploi et les consignes de sécurité qui suivent.

Les modèles télécommandés présentent un potentiel de danger considérable. La construction et l'installation du système RC ainsi que son fonctionnement exigent une compréhension technique, un soin particulier et un comportement responsable et soucieux de la sécurité. Des erreurs ou une utilisation incorrecte peuvent entraîner des dommages considérables et des blessures graves. Un modèle qui est hors de contrôle pour quelque raison que ce soit peut causer de graves dommages matériels ou corporels.

Les pièces mobiles doivent fonctionner sans à-coups. Les câbles et les connexions ne doivent pas être endommagés.

Ce produit ne convient pas aux enfants de moins de 14 ans.



Si vous utilisez l'appareil avec des produits d'autres fabricants, vérifiez leur qualité et leur fonctionnalité. Chaque constellation nouvelle ou modifiée doit être soumise à un test de fonctionnement et de portée avant d'être mise en service. N'utilisez pas l'appareil ou le modèle si son fonctionnement semble compromis. Absima n'assume aucune responsabilité pour les produits de tiers.

Configurez un nouveau modèle avec le soin et la tranquillité d'esprit nécessaires. Veillez à ce que l'entraînement du modèle ne puisse pas démarrer involontairement. Vérifier toutes les fonctions. Familiarisez-vous avec le fonctionnement de l'émetteur avant de mettre le modèle en service.

Notez que des changements rapides de température peuvent provoquer la formation de condensation dans le transmetteur. En général, l'humidité peut affecter le fonctionnement de l'émetteur et d'autres composants du système de télécommande. En cas d'humidité dans les appareils électriques, arrêtez immédiatement le fonctionnement, coupez l'alimentation électrique et laissez l'appareil sécher (jusqu'à quelques jours) une fois ouvert. Effectuez ensuite un test de fonctionnement minutieux.

Vous devez toujours avoir un contact visuel avec votre modèle. En cas de brouillard, de fortes pluies, de chutes de neige et la nuit, vous devez vous abstenir d'utiliser votre modèle.

N'utilisez jamais votre modèle lorsque vous êtes fatigué ou sous l'influence de l'alcool ou de médicaments.

Ne laissez jamais la télécommande sous un soleil de plomb.

Utilisation prévue : la télécommande CR6S est exclusivement destinée à la commande à distance de modèles.

Nous nous réservons le droit de modifier la conception, les données techniques et les conditions d'utilisation sans préavis.

Respectez toujours la séquence de mise en marche et d'arrêt afin d'éviter un démarrage incontrôlé et donc dangereux de l'entraînement !

Mise en marche / Mise en service : 1. allumer l'émetteur / 2. connecter la batterie d'entraînement / 3. allumer le modèle

Eteindre / éteindre : 1. éteindre le modèle / 2. débrancher la batterie d'entraînement / 3. éteindre l'émetteur

Veuillez respecter ces points lors de l'utilisation de votre modèle :

- Ne faire fonctionner le modèle que sur des surfaces appropriées
- Ils ont besoin d'espace et doivent donc être maintenus à une distance de sécurité des autres personnes. Ne mettez pas en danger les autres personnes, animaux ou objets. N'utilisez votre modèle que dans des endroits privés ou dans des endroits spécialement approuvés à cet effet.
- N'effectuez pas de manœuvres de conduite à risque à proximité de personnes.
- Incluez vos propres compétences et capacités - ne vous surestimez pas, s'il vous plaît.
- S'il y a des signes de dysfonctionnement ou de problèmes, arrêtez-vous immédiatement et arrêtez de conduire.





# Contents

<b>1. Sécurité</b>	<b>3</b>
1.1 Symboles de sécurité	3
1.2 Instructions de sécurité	3
Obligatoire	3
<b>2. introduction</b>	<b>4</b>
2.1 Vue d'ensemble de la commande à distance	4
2.2 Aperçu des récepteurs	5
<b>3. Premiers pas</b>	<b>6</b>
3.1 Insérer les piles dans la télécommande	6
<b>4. Instructions</b>	<b>7</b>
4.1 Mise en marche	7
4.2 Procédure de connexion télécommande/récepteur	7
4.3 Désignations des LED	7
4.4 Kalibrage	8
4.5 Mise hors tension	8
<b>5. Fonctions du système</b>	<b>9</b>
5.1 Description des canaux	9
5.2 Fonction d'inversion des canaux	9
5.3 Trim (réglage fin)	9
5.4 Fonction Dual Rate	9
5.5 Commutations de mode	10
5.6 Fonction Failsafe	10
5.7 Mode débutant	10
<b>6. Spécification du produit</b>	<b>11</b>
6.1 Spécification de la commande à distance	11
6.2 Spécification du récepteur	12
<b>7. Contenu de l'emballage</b>	<b>12</b>
<b>8. Certification</b>	<b>13</b>
8.1 Conditions de garantie	13
8.2 Clause de non-responsabilité	13
8.3 Déclaration de conformité	13
8.4 Élimination	13

## 1. Sécurité

### 1.1 Symboles de sécurité

Faites bien attention aux symboles suivants et à leur signification. Le non-respect de ces avertissements peut entraîner des dommages, des blessures ou la mort.

 Danger	• le non-respect de ces instructions peut entraîner des blessures très graves.
 Avertissement	• le non-respect de ces instructions peut entraîner des blessures graves.
 Attention	• le non-respect de ces instructions peut entraîner des blessures graves.

### 1.2 Instructions de sécurité



**Interdit**



**Obligatoire**



- N'utilisez pas le produit la nuit ou par mauvais temps, comme la pluie ou l'orage. Cela peut entraîner un fonctionnement irrégulier ou une perte de contrôle.
- N'utilisez pas l'appareil lorsque la visibilité est réduite.
- N'utilisez pas l'appareil sous la pluie ou la neige. Tout contact avec l'humidité (eau ou neige) peut entraîner un fonctionnement incorrect ou une perte de contrôle.
- Les interférences peuvent entraîner une perte de contrôle. Pour assurer votre sécurité et celle d'autres personnes, n'utilisez pas l'appareil dans les endroits suivants:
  - à proximité d'un endroit où d'autres activités de radiocommande peuvent avoir lieu
  - à proximité de lignes électriques ou d'antennes de communication
  - à proximité de personnes ou de routes
  - Sur les eaux où se trouvent des bateaux à passagers
- N'utilisez pas ce produit si vous êtes fatigué, si vous ne vous sentez pas bien ou si vous êtes sous l'influence de l'alcool ou de drogues. Cela pourrait entraîner des blessures graves pour vous ou pour autrui.
- Le signal radio de 2,4 GHz est limité à la ligne de vue. Gardez toujours votre modèle en ligne de mire, car un objet de grande taille peut bloquer le signal et entraîner une perte de contrôle.
- Ne touchez pas les parties du modèle qui peuvent générer de la chaleur pendant le fonctionnement ou immédiatement après l'utilisation. Le propulseur, le moteur ou le régulateur de vitesse peuvent être très chauds et provoquer de graves brûlures.



- Une mauvaise utilisation de ce produit peut entraîner des blessures graves ou la mort. Pour assurer votre sécurité et celle de votre appareil et de votre équipement, lisez ce manuel et suivez les instructions.
- Assurez-vous que le produit est correctement installé sur votre modèle. Le non-respect de cette consigne peut entraîner des blessures graves.
- Assurez-vous que la batterie du récepteur est déconnectée avant d'éteindre l'émetteur. Le non-respect de cette consigne peut entraîner un fonctionnement involontaire et provoquer un accident.
- Assurez-vous que tous les moteurs tournent dans le bon sens. Si ce n'est pas le cas, réglez d'abord le sens de rotation correctement.
- Assurez-vous que le modèle reste dans la plage maximale du système de transmission afin d'éviter toute perte de contrôle.

## 2. Introduction

Le "CR4S" est un émetteur simple à 4 canaux qui utilise la dernière technologie de saut de fréquence 2.4GHz ATN d'ABSIMA. Le design de l'émetteur est léger et compact, confortable et ergonomique. Il dispose d'un mode débutant et est facile à utiliser pour les débutants.

### 2.1 Aperçu de la télécommande

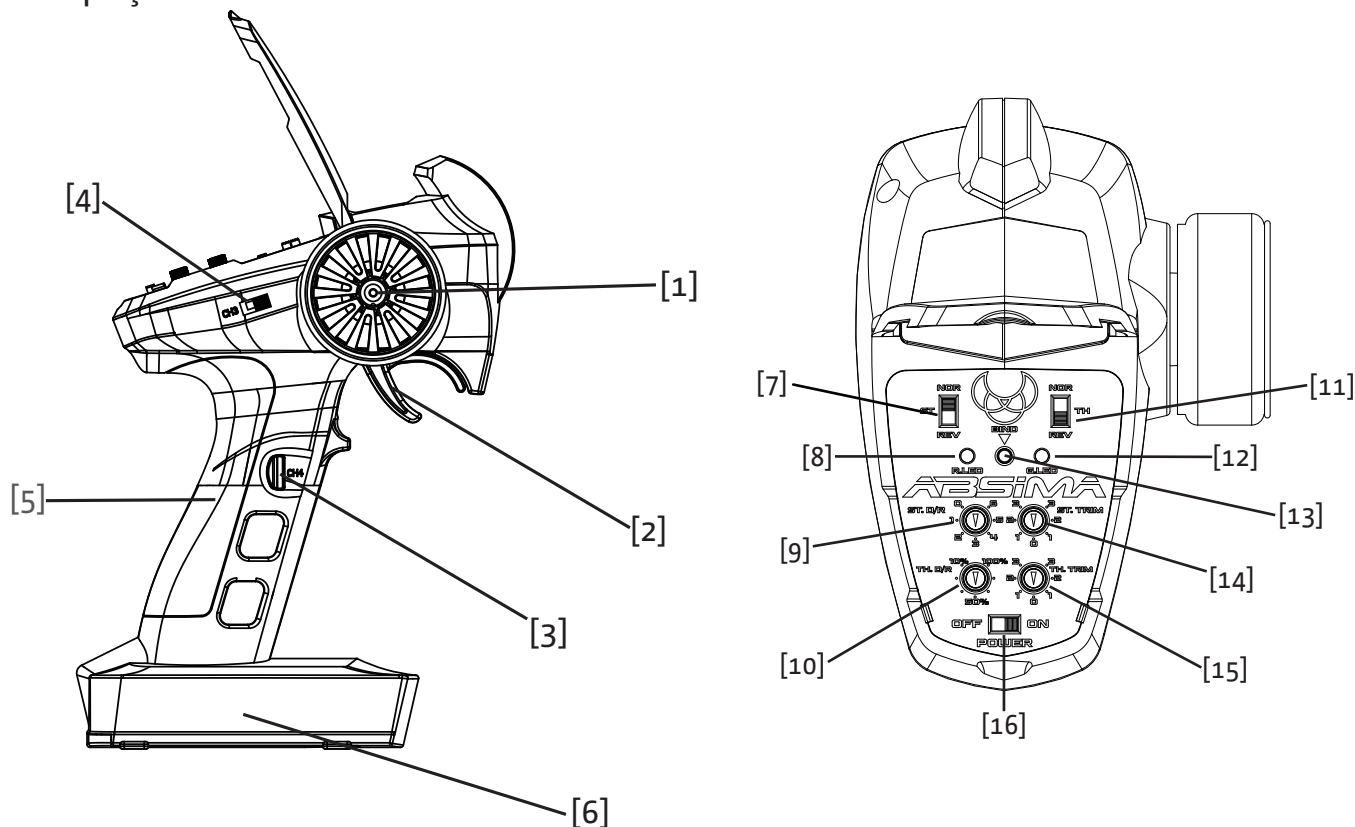

[1]	volant réglable, 35 degrés de chaque côté de chaque côté (CH1)	[9]	ST. D/R
[2]	accélérateur, 25 degrés en avant et 12.5 degrés en arrière retour (CH2)	[10]	TH. D/R
[3]	bouton-poussoir (CH4)	[11]	TH. REV
[4]	Interrupteur à bascule à 3 positions (CH3)	[12]	G. LED
[5]	poignée	[13]	Bouton à relier
[6]	compartiment à piles 4x1.5V LR6 (AA)	[14]	ST. TRIM
[7]	ST. REV	[15]	TH. TRIM
[8]	R. LED	[16]	Interrupteur marche/arrêt

## 2.2 Aperçu du récepteur

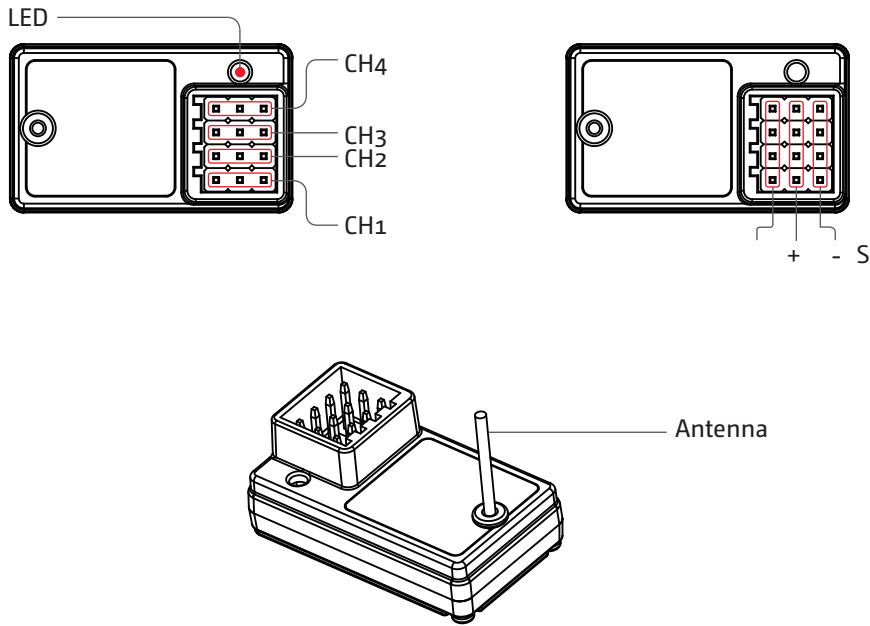

Note

- Pour garantir la meilleure qualité de signal, l'antenne doit être montée perpendiculairement au corps du modèle et en position verticale.

## 2.3 accessoires disponibles séparément

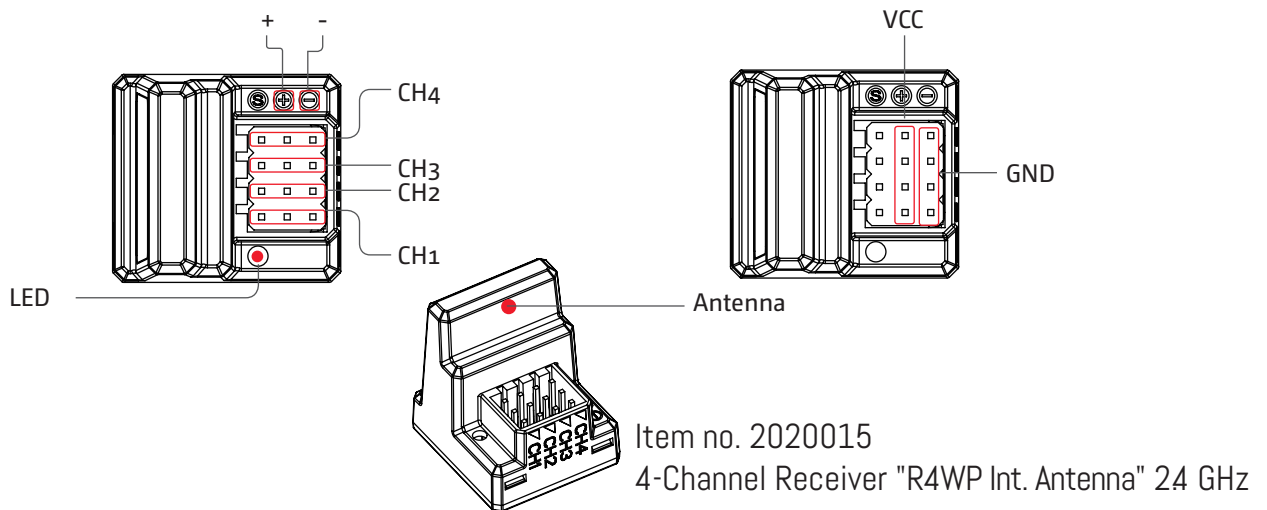

Item no. 2020015

4-Channel Receiver "R4WP Int. Antenna" 24 GHz









Item no. 4140016

TX LiPo 2S 7.4V 1200mAh SC avec LiPo Protect (JR/FUT)

### 3. Premiers pas

Avant la mise en service, insérez la batterie et connectez le système comme décrit ci-dessous.

#### 3.1 Mettre les piles dans la télécommande

	Gefahr	• N'utilisez que les piles spécifiquement prévues à cet effet
	Gefahr	• N'ouvrez pas la batterie et n'essayez pas de la réparer.
	Gefahr	• N'endommagez pas la batterie et évitez les courts-circuits
	Gefahr	• Ne pas exposer à une chaleur excessive ou à des liquides.
	Gefahr	• Ne laissez pas tomber les piles et évitez les chocs extrêmes
	Gefahr	• Conservez toujours les piles dans un endroit frais et sec
	Gefahr	• N'utilisez pas de piles endommagées ou vides

Type de pile : LR6 "AA" size **or** Pile rechargeable Lipo 2S

Installation des piles:

1. Ouvrez le compartiment des piles
2. Insérez 4 piles entièrement chargées dans le compartiment à piles. Veillez à ce qu'il y ait un bon contact au niveau des connecteurs.

**OU**

Branchez une batterie rechargeable 2S Lipo (référence Absima 4140016)

3. Fermez le compartiment à piles

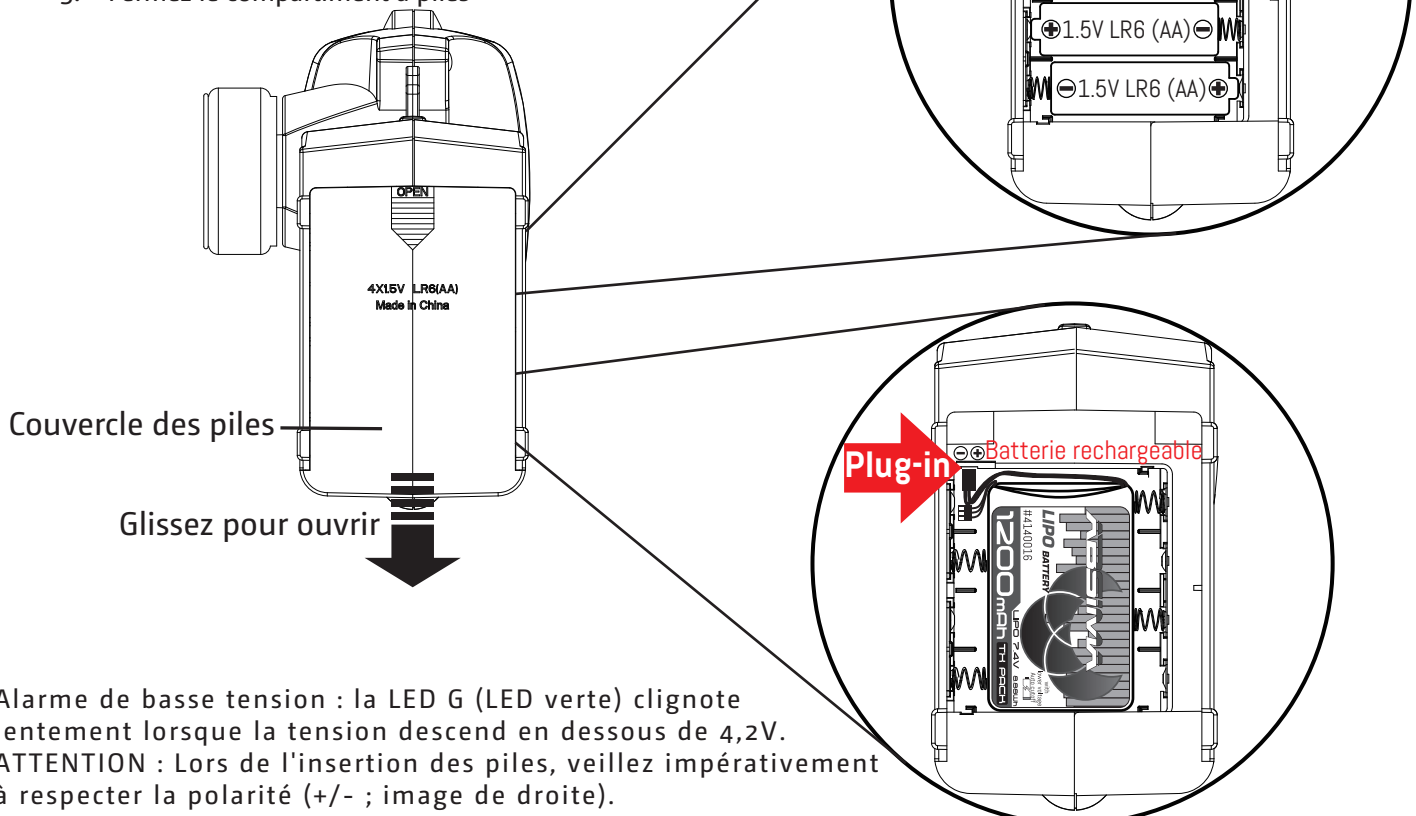

Alarme de basse tension : la LED G (LED verte) clignote lentement lorsque la tension descend en dessous de 4,2V.  
**ATTENTION** : Lors de l'insertion des piles, veuillez impérativement à respecter la polarité (+/- ; image de droite).

## 4. Mode d'emploi

Une fois la configuration terminée, suivez les instructions ci-dessous pour utiliser le système.

### 4.1 Mise en marche

Procédez comme suit pour allumer l'émetteur :

1. assurez-vous que les piles sont complètement chargées et correctement installées.
  2. mettez l'interrupteur en position [ON]. Lorsque l'interrupteur est allumé, la LED R. s'allume.
  3. branchez le récepteur sur le secteur.
- Pour des raisons de sécurité, allumez toujours l'émetteur en premier, puis le récepteur !

	Note	• Procédez avec précaution afin d'éviter tout dommage ou blessure.
---	------	--

	Note	• Assurez-vous que la position des gaz est au neutre.
---	------	---

### 4.2 LED

1. R.LED: LED d'alimentation rouge
2. G.LED: LED d'état verte
3. alarme Low V : lorsque la tension est inférieure à 4,2 V, la LED G. du panneau de commande clignote lentement.

### 4.3 Processus de connexion

L'émetteur et le récepteur sont déjà connectés en usine. Toutefois, si le récepteur doit être remplacé ou si des récepteurs supplémentaires doivent être connectés, suivez ces étapes :

1. allumez l'émetteur tout en maintenant le bouton Bind enfoncé pour passer en mode connexion. La LED G. se met à clignoter rapidement.
- Relâchez le bouton d'affectation dès que vous êtes en mode d'affectation.
2. le récepteur passe automatiquement en mode de liaison lorsqu'il est mis sous tension.
3. si le binding a réussi, la LED du récepteur clignote lentement. Après un redémarrage, le processus d'affectation est terminé.

Remarque : lors de l'affectation, mettez d'abord l'émetteur en mode d'affectation.  
Activez ensuite le récepteur !

• **Attention : Cette procédure est valable pour l'émetteur ABSIMA CR4S (2000010) et les récepteurs R4WP (2020015 & 2020016 !). Les différents récepteurs ont des procédures d'affectation différentes. Pour plus d'informations, consultez les manuels sur le site web d'ABSIMA.**

• **Les informations sur les produits sont régulièrement mises à jour. Veuillez consulter notre site web pour les informations les plus récentes.**

#### 4.4 Calibrage

Cette fonction permet de régler la position neutre des gaz et de la direction.

Chaque émetteur est étalonné avant le lancement de la fonction, mais si un étalonnage est nécessaire, veuillez suivre les étapes suivantes :

1. tournez la roue aussi loin que possible dans le sens des aiguilles d'une montre et poussez la manette des gaz vers l'avant jusqu'à la butée (frein). Allumez ensuite l'émetteur en mode d'étalonnage.
  - La LED R. et la LED G. clignotent deux fois.
2. calibrer le volant : Tournez complètement la roue dans le sens des aiguilles d'une montre, puis complètement dans le sens inverse.
  - Lorsque le calibrage de la direction est terminé, la LED R. s'éteint.
3. calibrer la manette des gaz : Tirez la manette des gaz vers vous jusqu'à la butée (plein gaz), puis appuyez sur la manette des gaz jusqu'à la butée (frein).
  - Lorsque le calibrage est terminé, la LED G. s'éteint.
4. une fois l'étalonnage terminé, appuyez sur le bouton de liaison pour enregistrer et quitter l'appareil.

#### 4.5 Éteindre

Suivez les étapes ci-dessous pour mettre le système hors tension :

1. débranchez l'alimentation du récepteur.
2. mettez l'interrupteur de l'émetteur en position d'arrêt.



**Danger**

- **Assurez-vous que l'alimentation du récepteur est coupée avant d'éteindre l'émetteur. Le non-respect de cette consigne peut entraîner des dommages ou des blessures graves.**

## 5. Fonctions du système

Cette section traite des fonctions et de leur utilisation.

### 5.1 Description des chaînes

L'émetteur possède en tout 4 canaux, répartis comme suit :

- CH1 : Volant de direction
- CH2 : Gâchette d'accélérateur
- CH3 : Bouton à bascule à 3 positions
- CH4 : Bouton poussoir

**Remarque : par défaut, la sortie de CH4 est de 1000us, après quoi le bouton oscille entre 1000 et 2000us.**

### 5.2 Fonction Reverse

Cette fonction permet de régler le sens de rotation du servo ou du moteur.

Les boutons S T.REV / TH.REV sont les boutons d'inversion pour CH1 et CH2. Si le bouton est en haut, il indique Reverse, en bas il indique Normal.

### 5.3 Réglage du trim

ST.TRIM/TH.TRIM : réglage de la marche en ligne droite et de la position neutre des gaz.

Le S T.TRIM est responsable du trim de CH1 (direction) et peut également être utilisé pour CH3 après commutation du fonctionnement.

Le TH. TRIM est responsable du réglage de CH2 (gaz/frein) et peut également être utilisé pour CH4 après la commutation de service.

Pour la commutation du mode de fonctionnement, voir [5.5 Commutation du mode de fonctionnement].  
Plage de réglage : -120us - + 120us

### 5.4 Fonction double débit

ST.D/R & TH.D/R Dual Rate Fonction : en actionnant le régulateur rotatif, on peut augmenter/réduire l'angle de braquage ou la puissance de rotation du moteur.

Le ST.D/R est responsable du trim de CH1 (direction) et peut également être utilisé pour CH3 après commutation du fonctionnement.

Le TH.D/R est responsable du réglage de CH2 (accélérateur/frein) et peut également être utilisé pour CH4 après la commutation de service.

Pour la commutation du mode de fonctionnement, voir [5.5 Commutation du mode de fonctionnement].  
Plage de réglage : -120% - +120%.



## 5.5 Changement de mode

Cette fonction permet d'utiliser les fonctions S T.TRIM et S T.D/R, mais pour des canaux différents (voir [5.3 Trim], [5.4 D/R]).

Sélection de la fonction :

Lorsque l'appareil est sous tension, appuyez deux fois sur le bouton BIND (en l'espace d'une seconde) pour passer du mode 1 au mode 2. En règle générale, le mode 1 est utilisé.

Mode 1 : R.LED est toujours allumée, G.LED est éteinte. ST.TRIM est pour le trim CH1. ST.D/R est pour le réglage CH1 de l'angle de braquage. TH.TRIM est pour le réglage du trim du codeur CH2. TH.D/R est pour le réglage du signal de vitesse de rotation CH2.

Mode 2 : R.LED et G.LED clignotent en alternance. ST.TRIM et ST.D/R peuvent maintenant être utilisés pour le réglage de CH3. TH.TRIM et TH.D/R sont maintenant disponibles pour le réglage de CH4.

## 5.6 Fonction Failsafe

Cette fonction détermine ce que le récepteur doit transmettre lorsque le signal vers l'émetteur est perdu.

Configurer :

Allumez l'émetteur et le récepteur et définissez, en mode de fonctionnement normal, comment le récepteur doit réagir en cas de perte de signal et enregistrez ce réglage en appuyant sur la touche Bind pendant 3 secondes. L'émetteur confirme la mémorisation réussie par le clignotement de la LED verte (2 sec.).

Si le récepteur ne reçoit plus le signal de l'émetteur, il émet le signal programmé.

Attention : la fonction Failsafe n'est pas pré-réglée en usine et doit donc être programmée manuellement. Si aucun signal failsafe n'a été programmé, le récepteur n'exécutera aucune fonction en cas de défaillance du signal.

## 5.7 Mode débutant

Le mode débutant est destiné aux nouveaux venus dans le hobby. Dans ce mode, la vitesse est automatiquement limitée à 50 %.

Réglage :

Pour passer du mode hobby au mode normal, appuyez d'abord sur le bouton du canal 4 et maintenez-le enfoncé, tournez le volant dans le sens inverse des aiguilles d'une montre et allumez l'émetteur.

Remarque : par défaut, le système est en mode normal. La LED verte clignote lentement pendant 3 secondes lors de la mise sous tension, lorsque le système est en mode débutant.

## 6. Spécification du produit

Cette section contient les spécifications des émetteurs CR4S et des récepteurs R4WP.

### 6.1 Spécification de la commande à distance (CR4S - item no.2000010)

Product Model	CR4S
Channels	4
Model Type	Car, Boat
RF	2.4GHz ISM
RF Power	<20dBm
2.4GHz Protocol	ANT
Distance	>150m (ground)
Channel Resolution	1024
Battery	6V DC 1.5AAA*4
Charging Interface	NO
Life time	According to battery type
Low Voltage Warning	<4.2V
Antenna Type	Built-in single antenna
Data Interface	No
Temperature Range	-10°C — +60°C
Humidity Range	20—95%
Online Update	No
Color	Black
size	118*73*145mm
weight	130g
Certification	CE, EMC, Radio Equipment Directive (RED)

## 6.2 Spécification du récepteur

R4WP-Micro (item no. 2020016):

Product Model	R4WP-Micro
PWM Channels	4
RF	2.4GHz ISM
2.4GHz Protocol	ANT
Distance	>150m (ground)
Antenna Type	single antenna
Power	3.5-8.4V
RSSI	No
Data Interface	PWM
Temperature Range	-10°C — +60°C
Humidity Range	20—95%
Online Update	No
weight	5g
size	30.2*18.0*13.0mm
Certification	CE, Radio Equipment Directive (RED)

R4WP Int. Antenna (item no. 2020015):

Product Model	R4WP Int. Antenna
PWM Channels	4
RF	2.4GHz ISM
2.4GHz Protocol	ANT
Distance	>150m (ground)
Antenna Type	Built-in single antenna
Power	3.5-8.4V
RSSI	No
Data Interface	PWM
Temperature Range	-10°C — +60°C
Humidity Range	20—95%
Online Update	No
weight	6g
size	22.6*20.6*25.5mm
Certification	CE, Radio Equipment Directive (RED)

## 7. Contenu de l'emballage

émetteur x 1 (CR4S)  
 receveur x 1 (R4WP)

## 8. Certification

### 8.1 Conditions de garantie

En achetant et en utilisant votre produit Absima, vous acceptez les conditions de garantie de Absima GmbH.

La garantie ne s'applique qu'aux défauts matériels et/ou fonctionnels déjà présents au moment de l'achat du produit.

Exclus de la garantie :

- Dommages causés par une utilisation incorrecte
- Dommages dus à la négligence d'un devoir de diligence
- Dommages dus à des erreurs de manipulation et d'entretien
- dégât des fluides

Veuillez signaler les demandes de garantie à votre revendeur.

S'il est nécessaire de retourner votre produit, veuillez joindre votre preuve d'achat et une description détaillée du défaut à l'envoi. Nous avons également besoin de vos coordonnées complètes (lisibles).

L'envoi direct au service après-vente d'Absima GmbH nécessite l'accord préalable. Vous pouvez le faire par téléphone au +49 911 65084130 ou par e-mail à [service@absima.com](mailto:service@absima.com)

Les frais d'expédition sont à la charge de l'expéditeur. Les colis non gratuits ou payants ne seront pas acceptés.

Chaque cas de garantie reçu est d'abord vérifié par notre département de service pour la recevabilité. Les plaintes qui ne sont pas couvertes par la garantie peuvent entraîner des frais d'inspection. Les réparations ou services qui ne sont pas couverts par la garantie seront facturés à l'avance.

### 8.2 Clause de non-responsabilité

Comme Absima GmbH ne peut à aucun moment contrôler le respect du mode d'emploi ainsi que le fonctionnement et les conditions d'utilisation du produit, Absima GmbH n'assume aucune responsabilité pour les dommages, coûts, pertes résultant d'une mauvaise manipulation et/ou d'une mauvaise utilisation ou de toute autre manière y étant liée. Dans la mesure permise par la loi, l'obligation de payer des dommages-intérêts, pour quelque raison légale que ce soit, sera limitée à la valeur de la facture du produit Absima impliqué dans l'événement. Ceci ne s'applique pas dans la mesure où nous devons assumer une responsabilité illimitée en raison de dispositions légales obligatoires ou de négligence grave.

### 8.3 Déclaration de conformité

Le fabricant déclare par la présente que le produit est conforme aux exigences essentielles et aux autres dispositions pertinentes de la directive européenne.

La déclaration de conformité peut être consultée à l'adresse suivante

<http://wp.absima.com/index.php/downloads/erklaerungen/>

ou peut être consulté sous

Absima GmbH - Gibitzenhofstrasse 127a/RG - 90443 Nuremberg, Allemagne  
peut être demandée.



### 8.4 Élimination

Les déchets d'équipements électroniques sont une matière première et ne doivent pas être jetés avec les déchets ménagers. Si le produit a atteint la fin de sa durée de vie utile, jetez-le dans vos points de collecte locaux conformément aux réglementations légales en vigueur. L'élimination avec les ordures ménagères ou au détriment de l'environnement est interdite.

Important ! Retirez les piles ou les accumulateurs avant de les jeter. Un système de reprise séparé s'applique aux batteries et aux batteries rechargeables.

En vous débarrassant correctement de vos vieux appareils électroménagers, vous contribuez de manière importante à la protection de l'environnement.

Absima GmbH  
Gibitzenhofstrasse 127 a / RG  
90443 Nürberg, Allemagne  
Téléphone : +49 911 65084130 / Fax : +49 911 65084140  
[www.absima.com](http://www.absima.com)

Sous réserve de modifications techniques, de conception et d'équipement.





## Introduction to your Absima CR4S 2.4 GHz remote control

Thank you for choosing a remote control from Absima.



You get an absolute high performance product with state-of-the-art functionality.

Please read the instruction manual carefully before using it for the first time. The basic safety and warning instructions are an integral part of these instructions and form the basis for handling the product. In this way, you avoid damage that may result from improper use. Keep the operating instructions (printed and/or in PDF format) handy and pass them on to the buyer when the product is sold.

### Safety instructions and warnings

Operation of remote-controlled models can result in damage to property and personal injury. Liability insurance is compulsory in many EU countries. If you are not sure whether your liability insurance covers the operation of remote-controlled models, please contact your insurance company. Unauthorized modifications to your Absima product are prohibited, as they are dangerous and may cause damage to the device or persons. Only use original accessories and spare parts. Again the appeal! Please do not put the device into operation until you have carefully read these operating instructions and the following safety instructions.

Remote-controlled models have a considerable hazard potential. The construction and installation of the RC system as well as its operation require technical understanding, care and safety-conscious, responsible behaviour. Errors or improper use can result in considerable damage and serious injuries. A model that is out of control for any reason can cause serious damage to property or personal injury. Moving parts must be smooth-running. Cables and connections must not be damaged.

This product is not suitable for children under the age of 14.



If you operate the device in conjunction with products from other manufacturers, check their quality and functionality. Each new or changed constellation must be subjected to a careful function and range test before commissioning. Do not operate the device or model if its functionality appears to be impaired. Absima assumes no responsibility and/or liability for third party products.

Configure a new model with the necessary care and peace of mind. Make sure that the drive of the model cannot start unintentionally. Check all functions. Familiarize yourself fully with the operation of the transmitter before putting the model into full operation.

Note that rapid temperature changes may cause condensation to form in the transmitter. In general, humidity can affect the operation of the transmitter and other components of the remote control system. In the event of moisture in electrical appliances, stop operation immediately, disconnect the power supply and allow the appliance to dry out (up to a few days) when open. Then carry out a careful function test.

You must always have visual contact with your model. In fog, heavy rain, snowfall and at night you should refrain from operating your model.

Never operate your model when you are tired or under the influence of alcohol or medication.

Never leave the remote control in the blazing sun.

Intended use: the CR4S remote control system is intended exclusively for the remote control of models.

We reserve the right to change design, specifications and usage requirements without notice.

Always observe the switch-on and switch-off sequence in order to avoid uncontrolled and dangerous starting of the drive!

Switching on / Commissioning: 1. Switch on transmitter / 2. Connect drive battery / 3. Switch on model

Switch off / shut down: 1. Switch off model / 2. Disconnect drive battery / 3. Switch transmitter off

Please observe these points when operating your model:

- Operate model only on suitable surfaces
- It is essential to keep sufficient distance from other persons. Do not endanger other persons, animals or objects. Operate your model only in private places or in places specially approved for this purpose.
- Do not carry out any risky driving manoeuvres near persons.
- Include your own skills and abilities - please do not overestimate yourself.
- If there are signs of malfunctions or problems, please stop immediately and stop driving.

# Contents





<b>1.Safety</b> .....	<b>1</b>
1.1 Safety Symbols.....	1
1.2 Safety Guide .....	1
Mandatory.....	1
<b>2.Introduction</b> .....	<b>2</b>
2.1 Transmitter overview.....	2
2.2 Receiver overview (Take 2020016 as an example ) .....	3
<b>3.Getting Started</b> .....	<b>4</b>
3.1 Transmitter Battery Installation .....	4
<b>4.Instructions</b> .....	<b>5</b>
4.1 Power On .....	5
4.3 Binding.....	5
4.2 LED.....	5
4.4 Stick Calibration .....	6
4.5 Power Off .....	6
<b>5.System Functions</b> .....	<b>7</b>
5.1 Channel Description.....	7
5.2 Channel Reverse .....	7
5.3 Trims .....	7
5.4 D/R.....	7
5.5 Mode switching .....	8
5.6 Failsafe .....	8
5.7 Beginner Mode.....	8
<b>6. Product Specifications</b> .....	<b>9</b>
6.1 Transmitter specification.....	9
6.2 Receiver Specification.....	9
<b>7. Package Contents</b> .....	<b>11</b>
<b>8. Certification</b> .....	<b>12</b>
8.1 Warning Term .....	12
8.2 Disclaimer .....	12
8.3 Declaration of conformity .....	12
8.4 Disposal .....	12

## 1. Safety

### 1.1 Safety Symbols

Pay close attention to the following symbols and their meanings. Failure to follow these warnings could cause damage, injury or death.

 <b>Danger</b>	• Not following these instructions may lead to serious injuries or death.
 <b>Warning</b>	• Not following these instructions may lead to major injuries.
 <b>Attention</b>	• Not following these instructions may lead to minor injuries.

### 1.2 Safety Guide



**Prohibited**



**Mandatory**



- Do not use the product at night or in bad weather like rain or thunderstorm. It can cause erratic operation or loss of control.
- Do not use the product when visibility is limited.
- Do not use the product on rain or snow days. Any exposure to moisture (water or snow) may cause erratic operation or loss of control.
- Interference may cause loss of control. To ensure the safety of you and others, do not operate in the following places:
  - Near any site where other radio control activity may occur
  - Near power lines or communication broadcasting antennas
  - Near people or roads
  - On any body of water when passenger boats are present
- Do not use this product when you are tired, uncomfortable, or under the influence of alcohol or drugs. Doing so may cause serious injury to yourself or others.
- The 2.4GHz radio band is limited to line of sight. Always keep your model in sight as a large object can block the RF signal and lead to loss of control.
- Do not touch any part of the model that may generate heat during operation, or immediately after use. The engine, motor or speed control, may be very hot and can cause serious burns.



- Misuse of this product may lead to serious injury or death. To ensure the safety of you and your equipment, read this manual and follow the instructions.
- Make sure the product is properly installed in your model. Failure to do so may result in serious injury.
- Make sure to disconnect the receiver battery before turning off the transmitter. Failure to do so may lead to unintended operation and cause an accident.
- Ensure that all motors operate in the correct direction. If not, adjust the direction first.
- Make sure the model stays within the systems maximum range to prevent loss of control.





## 2.Introduction

The CR4S is a simple 4 channel transmitter using the latest 2.4GHz ATN frequency hopping technology from Absima. The transmitter is lightweight and compact in design, comfortable and ergonomic. It has a beginner mode and is easy for beginner players to use.

### 2.1 Transmitter overview

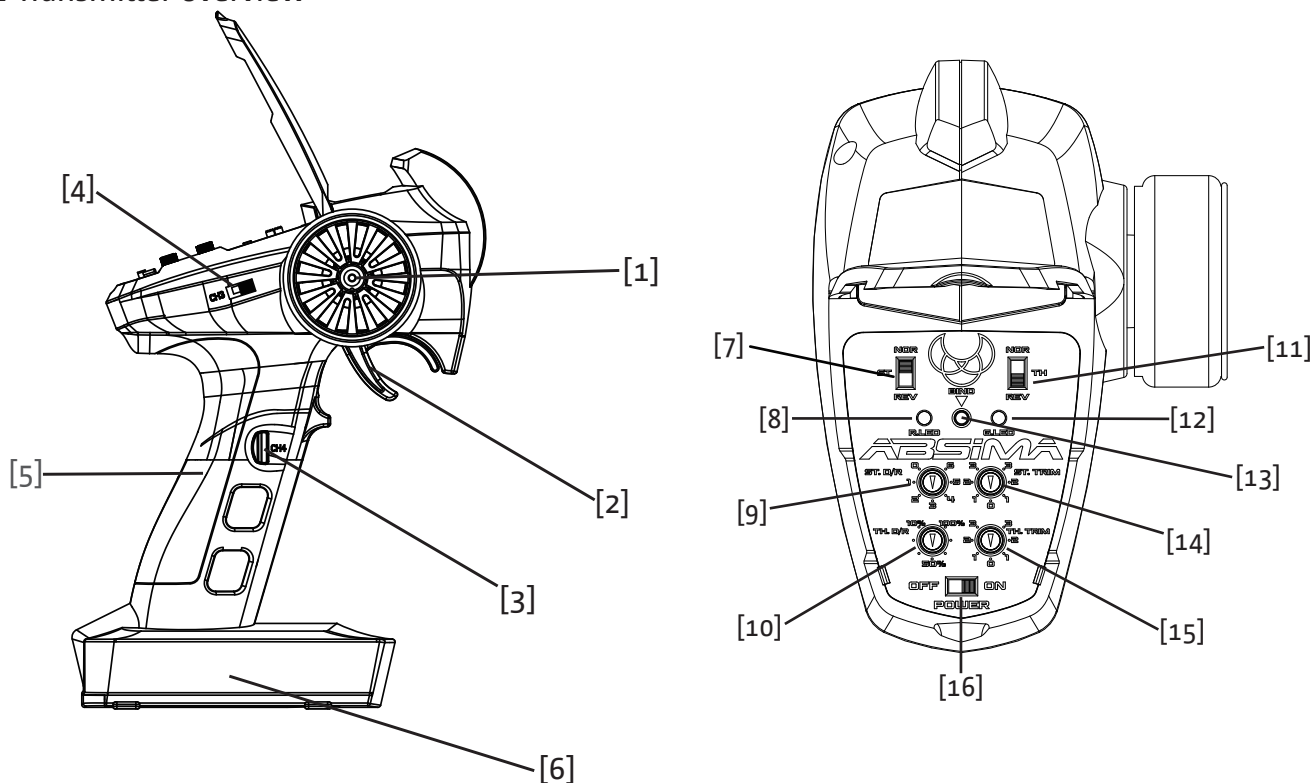

[1]	Traversing handwheel, 35 degrees on each side (Ch1)	[9]	ST. D/R
[2]	Throttle button, 25 degrees in front and 12.5 degrees at rear (CH2)	[10]	TH. D/R
[3]	Push button switch (Ch4) [Push button function is flip type]	[11]	TH. REV
[4]	Three-position toggle switch (Ch3)	[12]	G. LED
[5]	Handle	[13]	BIND Button
[6]	Battery compartment, 4 x 1.5V LR6 (AA)	[14]	ST.TRIM
[7]	ST. REV	[15]	TH.TRIM
[8]	R. LED	[16]	Power Switch



2.2 Receiver overview

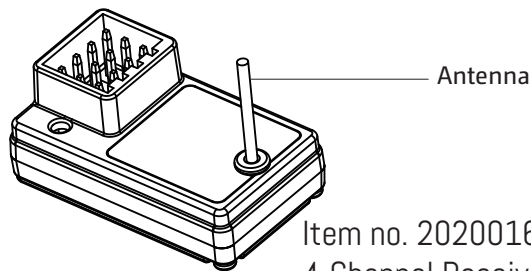
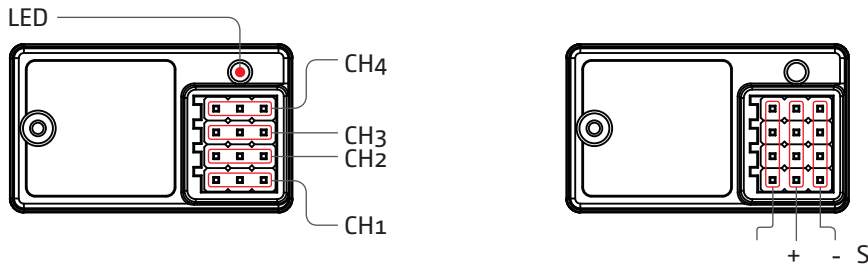

Item no. 2020016  
4-Channel Receiver "R4WP-Micro" 24 GHz



Note

To ensure the best signal quality make sure that the antenna is mounted perpendicular to the model body in an upright position.

2.3 Accessories sold separately

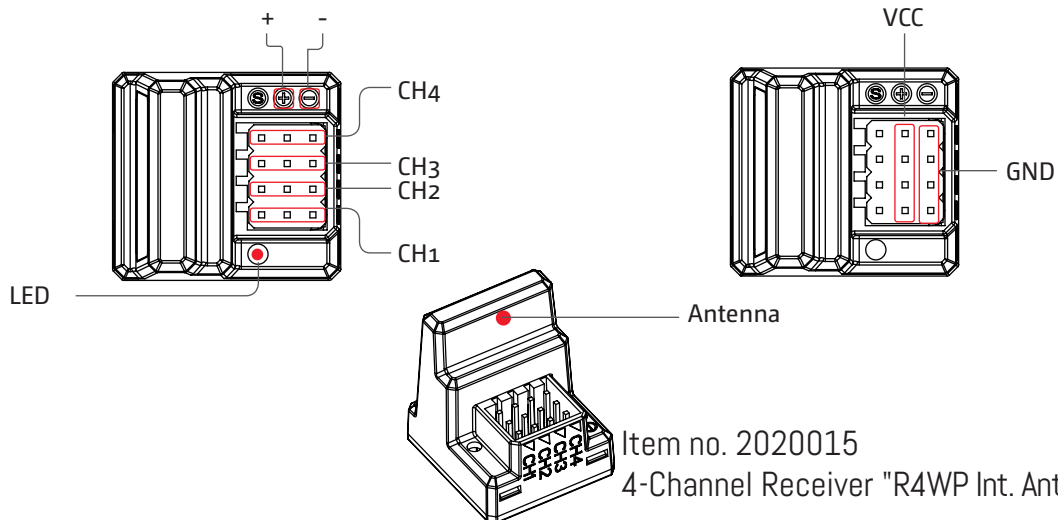

Item no. 2020015  
4-Channel Receiver "R4WP Int. Antenna" 24 GHz



Item no. 4140016  
TX LiPo 2S 74V 1200mAh SC with LiPo Protect (JR/FUT)



## 3. Getting Started

Before operation, install the battery and connect the system as instructed below.

### 3.1 Transmitter Battery Installation

	<b>Danger</b>	• Only use specified battery.
	<b>Danger</b>	• Do not open, disassemble, or attempt to repair the battery.
	<b>Danger</b>	• Do not crush/puncture the battery, or short the external contacts.
	<b>Danger</b>	• Do not expose to excessive heat or liquids.
	<b>Danger</b>	• Do not drop the battery or expose to strong shocks or vibrations.
	<b>Danger</b>	• Always store the battery in a cool, dry place.
	<b>Danger</b>	• Do not use the battery if damaged.

Battery Type: LR6 "AA" size **or** 2S Lipo rechargeable battery

Battery Installation:

1. Open the battery compartment cover.
2. Insert 4 fully-charged "AA" batteries into the compartment. Make sure that the battery makes good contact with the battery compartment's contacts.

**OR**

Plug-in a 2S Lipo rechargeable battery (Absima's item no.4140016)

3. Replace battery compartment cover.

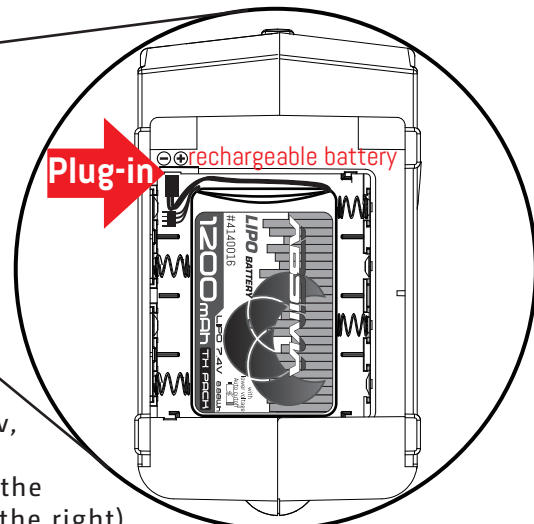
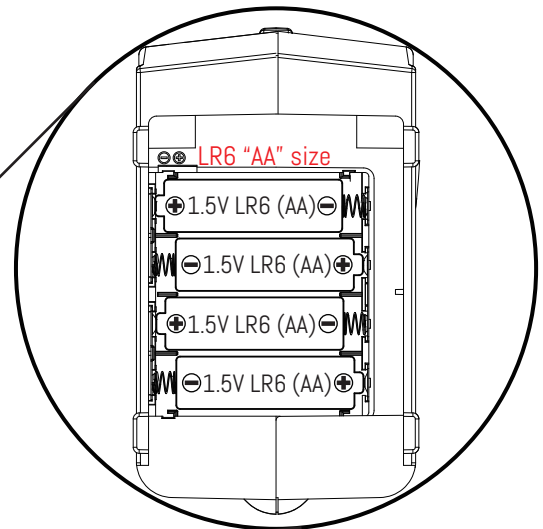
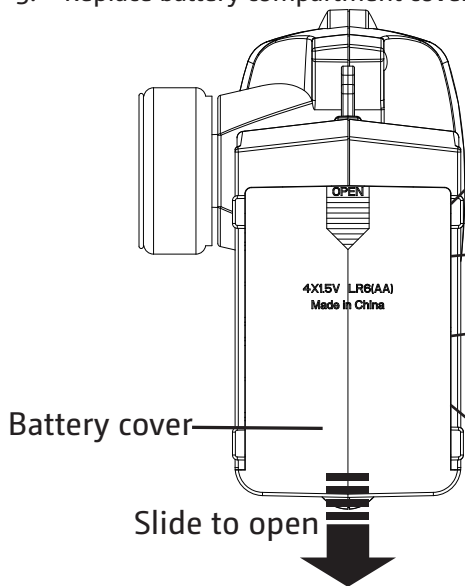

Low battery alarm: When the battery is lower than 4.2v, the G.LED on the panel will flash slowly.

Note: When installing the batteries, be careful to handle the positive and negative poles. (As shown in the picture on the right)

## 4. Instructions

After setting up, follow the instructions below to operate the system.

### 4.1 Power On

Follow the steps below to turn on the transmitter:

1. Check to make sure that that battery is fully charged and installed correctly.
  2. Toggle the switch to the [ON] position. When active the R.LED will be lit.
  3. Connect the receiver to power.
- For safety always power on the transmitter before the receiver.



Note

- Operate with caution in order to avoid damage or injury.



Note

- Make sure that the throttle is at its lowest position and the switches are set to their up position.

### 4.2 LED

1. R.LED: Red power indicator;
2. G.LED: Green status indicator;
3. Low battery alarm: When the battery is lower than 4.2v, the G.LED on the panel will flash slowly.

### 4.3 Binding

The transmitter and receiver have already been bound at the factory.

However if the receiver needs to be replaced or additional receivers bound follow these steps:

1. Turn on the transmitter while holding the bind button to enter bind mode. G.LED will start flashing quickly.
  - Once in bind mode release the bind button.
2. The receiver will enter bind mode atomically when powered on.
3. Once binding is successful the receiver's LED will flash slowly and the transmitter's LED will remain solid after being rebooted.

Note: When binding, put the transmitter into bind mode first, then the receiver.

- **applicable to the CR4S transmitter and the R4WP receiver. Different receivers have different bind procedures. For more information visit the ABSIMA website for manuals and other related information.**

- **Product information is updated regularly, please visit our website for more information.**



## 4.4 Stick Calibration

This function is used to set the neutral position for throttle and wheel.

Every transmitter is calibrated before leaving the factory, however if recalibration is required, please follow these steps:

1. Turn and hold the wheel as far clockwise as it will turn, hold the throttle all the way forward, then turn on the transmitter in calibration mode.
  - The R.LED and G.LED will flash twice.
2. Calibrate wheel: Turn the wheel completely clockwise, then completely counterclockwise.
  - When calibration is completed the R.LED will be off.
3. Trigger calibration: Pull the trigger back then forward as far as it will go.
  - When calibration is completed the G.LED will be off.
4. Once calibration is complete press the bind key to save and exit.

## 4.5 Power Off

Follow the steps below to turn off the system:

1. Disconnect the receiver power.
2. Toggle the transmitter's power switch to the off position.



**Danger**

- **Make sure to disconnect the receiver power before turning off the transmitter. Failure to do so may lead to damage or serious injury.**

## 5. System Functions

This section focuses on the functions and how to use them.

### 5.1 Channel Description

The transmitter outputs a total of 4 channels, which are allocated as follows:

- CH1 : Steering Wheel
- CH2 : Throttle Trigger
- CH3 : Three-position Switch
- CH4 : Reset Button

Note: By default the output of CH4 is 1000us, after which pressing the button will toggle between 1000 and 2000us.

### 5.2 Channel Reverse

This function is used to adjust the action direction of the servo or motor.

The ST.REV / TH.REV knobs are the reverse buttons for CH1 and CH2. If the knob is up it indicates reverse, and the down indicates normal.

### 5.3 Trims

The ST.TRIM is the trims for CH1 (steering), and can be multiplexed as Trims of CH3 ;

The TH.TRIM is the trims for CH2 (throttle), and can be multiplexed as Trims of CH4 ;

For multiplexing switching mode, see [5.5 Mode Switching].

Adjustment range: -120us- + 120us;

ST.TRIM/TH.TRIM: counterclockwise adjustment to increase the trim value. The maximum value is 120 us.

ST.TRIM- / TH.TRIM-: clockwise adjustment to decrease the trim value. The minimum value is -120 us.

### 5.4 D/R

The ST.D/R is the trims for CH1 (steering), and can be multiplexed as Trims of CH3 ;

The TH.D/R is the trims for CH2 (throttle), and can be multiplexed as Trims of CH4 ;

For multiplexing switching mode, see [5.5 Mode Switching].

Adjustment range: 0-120%;

ST.D/R: counterclockwise adjustment to increase the servo amount. The maximum value is 120%.

ST.D/R: clockwise adjustment to decrease the servo amount. The minimum value is 0%.

TH.D/R: counterclockwise adjustment to increase the servo amount. The maximum value is 100%.

TH.D/R: clockwise adjustment to decrease the servo amount. The minimum value is 10%.



## 5.5 Mode switching

This function is for reusing the ST.TRIM and ST.D / R buttons for different channels (see [5.3 Trims], [5.4 D/R]).

Function setting:

Under normal power-on condition, press the BIND button twice (within 1S) to switch between mode 1 and mode 2. By default, mode 1 is used.

Mode 1: R.LED is always on. G.LED is off. ST.TRIM is for CH1 trim. ST.D/R is for CH1 servo adjustment. TH.TRIM is for CH2 throttle trim. TH.D/R is for CH2 throttle servo adjustment.

Mode 2: R.LED and G.LED are flashing alternately. ST.TRIM is for CH3 trim. ST.D/R is for CH3 servo adjustment. TH.TRIM is for CH4 trim. TH.D/R is for CH4 servo adjustment.

## 5.6 Failsafe

This function dictates what the receiver will do in the event that it loses signal from the transmitter, this includes servo position etc.

Setup:

When the transmitter is switched on in normal communication state, keep the channel to be set at the position of the failsafe setup, and press and hold the BIND button for 3S. The G.LED flashes for 2S, indicating that the setting is successful. That is, when the receiver cannot receive the signal, it will output the set failsafe value.

Note: The fail-safe function has no default set at the factory and as such must be set manually. If no failsafe setting has been set, then the receiver will not output anything when signal is lost.

## 5.7 Beginner Mode

Beginner mode is designed for people new to the hobby.

In this mode the throttle will be limited to 50 percent, The channel range defaults to 1250~1500~1750us.

Setup:

To switch between beginner and normal modes, first press and hold the channel 4 button and Turn the handwheel to the bottom counterclockwise, then turn on the transmitter .

Note: By default, the system is set to normal mode. The GLED will flash slowly for 3 seconds during power on if the system is set to beginner mode.

## 6. Product Specifications

This section contains CR4S transmitter and R4WP receiver specifications.

### 6.1 Transmitter specification (CR4S - item no.2000010)

Product Model	CR4S
Channels	4
Model Type	Car, Boat
RF	2.4GHz ISM
RF Power	<20dBm
2.4GHz Protocol	ANT
Distance	>150m (ground)
Channel Resolution	1024
Battery	6V DC 1.5AAA*4
Charging Interface	NO
Life time	According to battery type
Low Voltage Warning	<4.2V
Antenna Type	Built-in single antenna
Data Interface	No
Temperature Range	-10°C — +60°C
Humidity Range	20—95%
Online Update	No
Color	Black
size	118*73*145mm
weight	130g
Certification	CE, EMC, Radio Equipment Directive (RED)





## 6.2 Receiver Specification

R4WP-Micro (item no. 2020016):

Product Model	R4WP-Micro
PWM Channels	4
RF	2.4GHz ISM
2.4GHz Protocol	ANT
Distance	>150m (ground)
Antenna Type	single antenna
Power	3.5-8.4V
RSSI	No
Data Interface	PWM
Temperature Range	-10°C — +60°C
Humidity Range	20—95%
Online Update	No
weight	5g
size	30.2*18.0*13.0mm
Certification	CE, Radio Equipment Directive (RED)

R4WP Int. Antenna (item no. 2020015):

Product Model	R4WP Int. Antenna
PWM Channels	4
RF	2.4GHz ISM
2.4GHz Protocol	ANT
Distance	>150m (ground)
Antenna Type	Built-in single antenna
Power	3.5-8.4V
RSSI	No
Data Interface	PWM
Temperature Range	-10°C — +60°C
Humidity Range	20—95%
Online Update	No
weight	6g
size	22.6*20.6*25.5mm
Certification	CE, Radio Equipment Directive (RED)

## 7. Package Contents

Transmitter x 1 (CR4S)

Receiver x 1 (R4WP)

## 8. Certification

### 8.1 Warranty Terms

By purchasing and using your Absima product, you agree to the warranty terms of Absima GmbH.

The warranty applies only to material and/or functional defects already present at the time of purchase of the product.

Excluded from the guarantee:

- Damage caused by incorrect use
- Damage due to neglect of duty of care
- Damage due to improper handling and maintenance errors
- Fluid damages

Please report warranty claims to your dealer.

If it is necessary to return your product, please enclose your proof of purchase and a detailed description of the fault with the shipment. We also need your complete contact details (legible).

The direct sending to the service department of Absima GmbH requires the previous arrangement. This can be done by telephone under +49 911 65084130 or by e-mail to [service@absima.com](mailto:service@absima.com)

The shipping costs are borne by the sender. Parcels that are not free of charge or are subject to charges will not be accepted.

Each incoming warranty case is first checked by our service department for admissibility. Complaints that are not covered by the warranty may incur costs for the inspection. Repairs or services that are not covered by the warranty will be charged in advance.

### 8.2 Disclaimer

Since Absima GmbH cannot at any time monitor the observance of the operating instructions as well as the operation and conditions of use of the product, Absima GmbH does not assume any liability for damages, costs, losses resulting from incorrect handling and/or incorrect operation or in any way related thereto. To the extent permitted by law, the obligation to pay damages, for whatever legal reason, will be limited to the invoice value of the Absima product involved in the event. This does not apply as far as we have to assume unlimited liability due to mandatory legal regulations or gross negligence.

### 8.3 Declaration of conformity

The manufacturer hereby declares that the product complies with the essential requirements and other relevant provisions of the EU Directive.

The declaration of conformity can be found at

<http://absima.com/index.php/downloads/erklaerungen/>

or can be consulted under

Absima GmbH - Gibitzenhofstrasse 127a/RG - 90443 Nuremberg, Germany  
can be requested.



### 8.4 Disposal

Waste electronic equipment is a raw material and should not be disposed of with household waste. If the product is at the end of its service life, dispose of it at your local collection points in accordance with the applicable legal regulations. Disposal with household waste or at the expense of the environment is prohibited.

Important! Remove the batteries or rechargeable batteries before disposal. A separate take-back system applies to batteries and rechargeable batteries.

By properly disposing of your old appliances, you make an important contribution to environmental protection.

Absima GmbH  
Gibitzenhofstrasse 127 a / RG  
90443 Nürberg , Germany  
Phone: +49 911 65084130 / Fax: +49 911 65084140  
[www.absima.com](http://www.absima.com)



Technical changes, design and equipment subject to change without notice.